

ŘEZ A-A

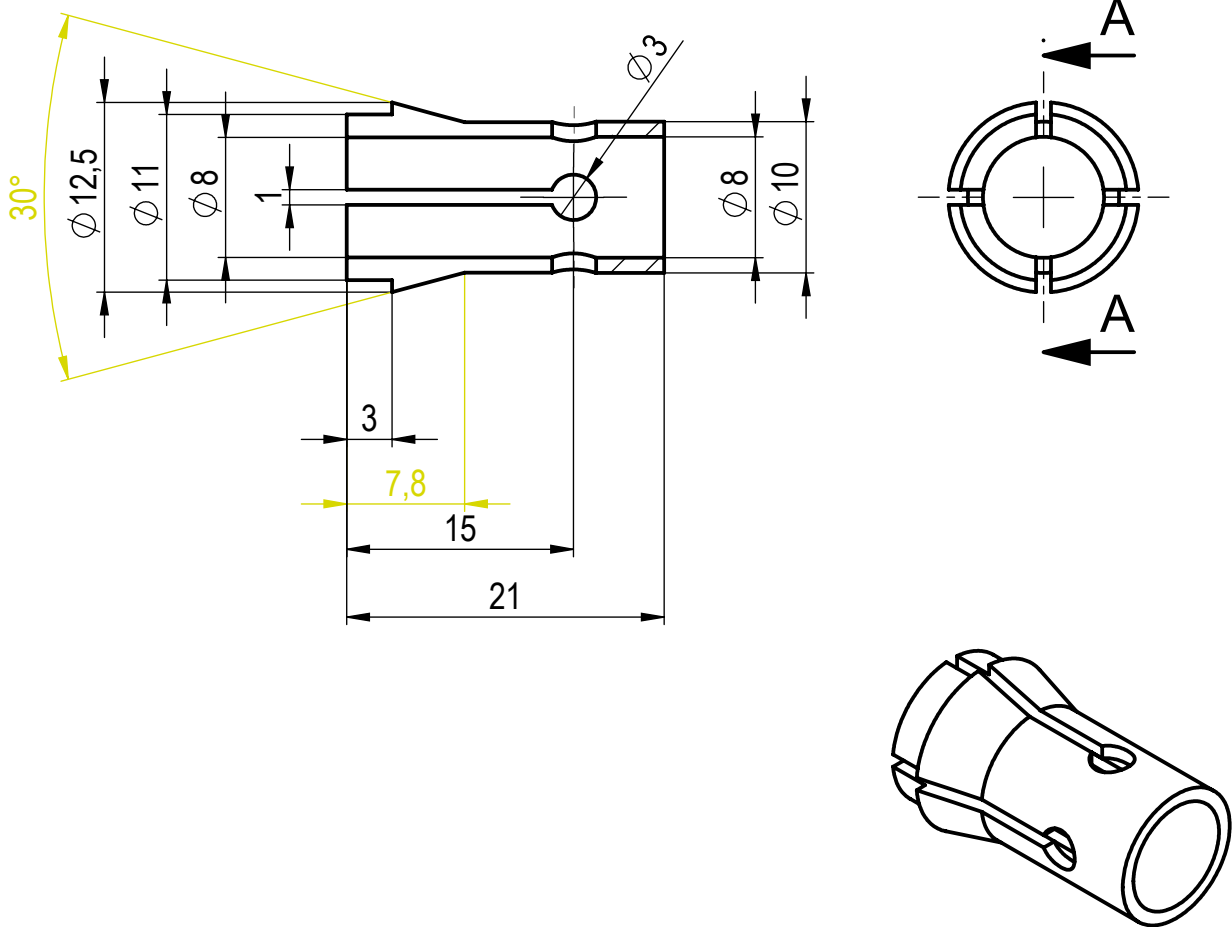

Požadavek požadavek

Měřítko 2:1	Kreslil	Martin JEŽEK	Datum	Datum	Změna	Datum	Index		
	Kontroloval								
	Norm. ref.								
	Schválil								



Typ Typ
Název **Popis**

Starý výkres -
Číslo nástroje
číslo nástroje

Podobný výkres -
Číslo výkresu
Číslo výkresu

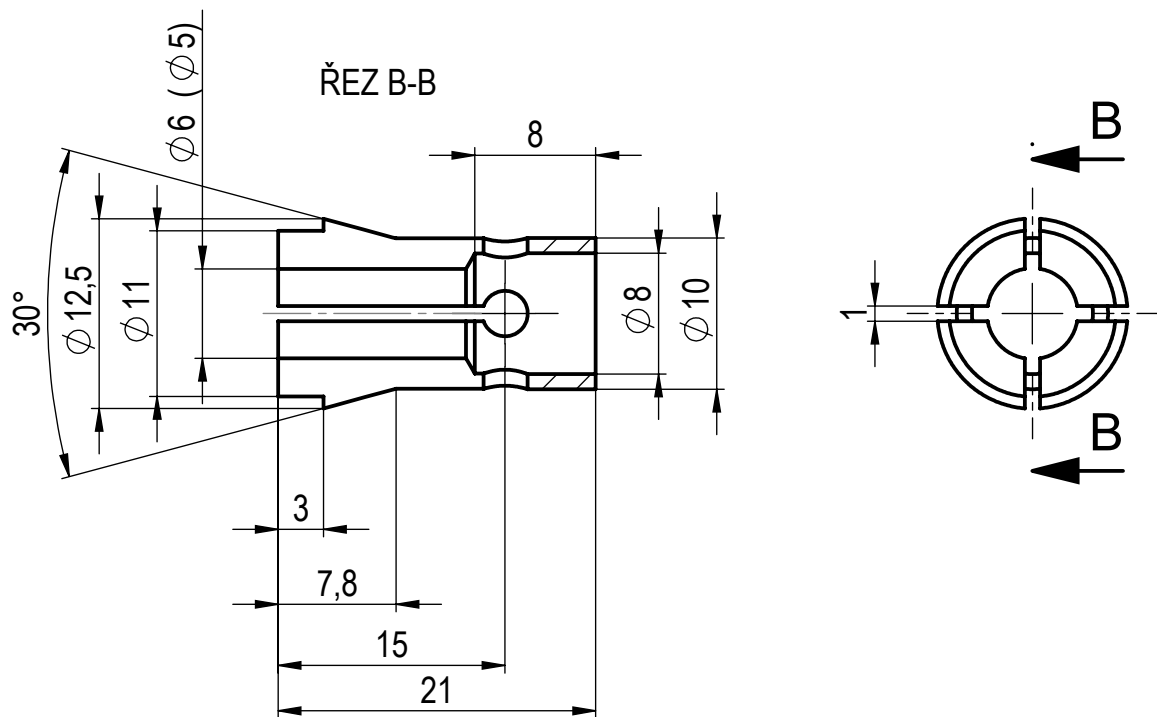

Požadavek požadavek

Měřítko 2:1	Kreslil	Martin JEŽEK	30.4.2009	Změna	Datum	Index
	Kontroloval					
	Norm. ref.					
	Schválil					



Typ Typ
Název
Popis

Starý výkres -
Číslo nástroje
číslo nástroje

Podobný výkres -
Číslo výkresu
Číslo výkresu

ŘEZ C-C

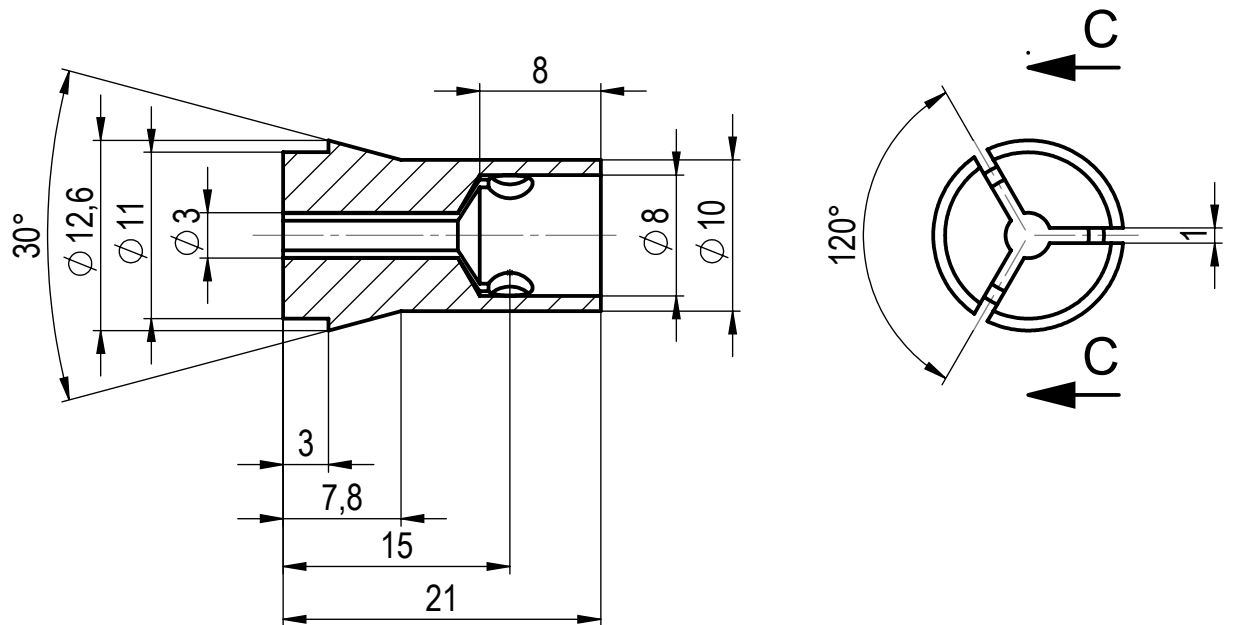

Požadavek požadavek

Měřítko 2:1	Kreslil	Martin JEŽEK	30.4.2009	Změna	Datum	Index
	Kontroloval					
	Norm. ref.					
	Schválil					

atas
ATAS
elektromotory
Náchod
a.s.

Typ Typ
Název
Popis

Starý výkres -
Číslo nástroje
číslo nástroje

Podobný výkres -
Číslo výkresu
**Číslo
výkresu**

List: 3

Listů: 4

Formát listu: A4

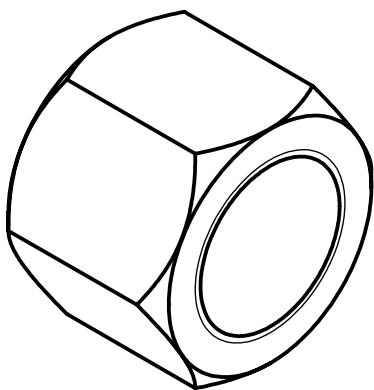
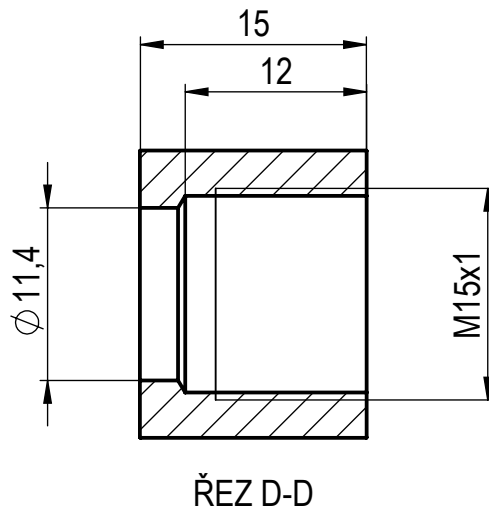
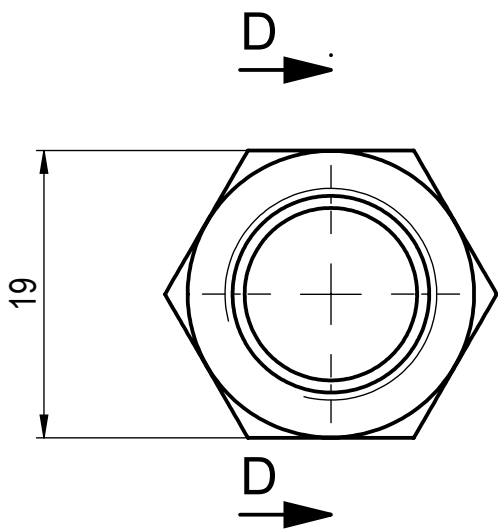

Požadavek požadavek

Měřítko 2:1	Kreslil	Martin JEŽEK	30.4.2009	Změna	Datum	Index
	Kontroloval					
	Norm. ref.					
	Schválil					



Typ	Typ
Název	Popis

Starý výkres -	Podobný výkres -
Číslo nástroje	Číslo výkresu
číslo nástroje	Číslo výkresu

List: 4	Listů: 4	Formát listu: A4
---------	----------	------------------

Číslo výkresu